SCANGRIP®



**Wheel trolley
for handling Truck Wheels**

**Hjulløfter
til håndtering af lastbilshjul**

Item No.:

99.2305

Application:

- Tool for handling truck wheels
- Indispensable for mounting and dismounting large wheels on trucks, busses and fork lift trucks
- Turning rollers make it easy to turn the wheel until it fits the wheel bolts
- The rollers can be fitted in 3 positions for different wheel sizes



Parts:

- 99.2305.01: Large wheel (2 pcs)
- 99.2305.02: Small wheel (3 pcs)
- 99.2305.03: Complete roller (2 pcs)
- 99.2305.04: Lever

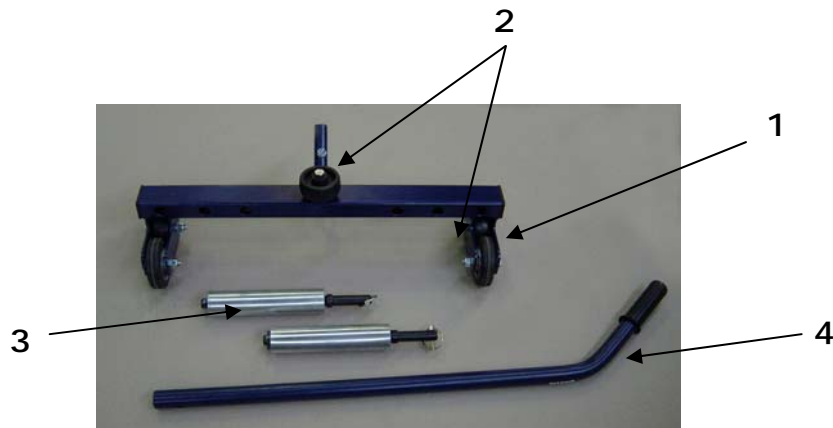

Assembly:

Mount the lever (4) on the axle of the trolley. Tighten the nut. Mount the rollers (3) by removing the split pin, place the roller in the hole suitable for the wheel in question and mount the pin into the hole. Now, the wheel trolley is ready for use.

Specifications:

Rollers made of brushed aluminium

Length of rolls: 220 mm

Lifting height approx. 100 mm

Max. weight of wheel: 150 kg

Min. size of wheel: $\varnothing 600$ mm

Max. size of wheel: $\varnothing 1100$ mm

Outer position: distance 620 mm



Middle position: distance 450 mm



Inner position: distance 290 mm



Instruction Manual:

Dismounting of wheels

When dismounting large wheels the wheel trolley may be used instead of pulling off the wheel and lifting the wheel to the ground manually. When the nuts have been dismounted the wheel trolley is pushed under the wheel and tilted a little so that the wheel is clear of the wheel bolts. Now, the wheel can be moved aside – you might support the wheel by hand.

Mounting of wheels

When mounting large wheels the wheel trolley may be used to transport the wheel to the vehicle. Due to the turning rollers the wheel is easily turned into the right position by hand making the wheel fit the wheel bolts. The wheel trolley is supporting the wheel which is mounted easily onto the wheel bolts.



Subject to change without notice.

Varenr.:

99.2305

Anvendelse:

- Hjælpeværktøj til håndtering af lastbilshjul
- Uundværlig ved af- og påmontering af store hjul til lastbiler, busser og gaffeltruck
- Drejelige løftearme gør det nemt at dreje hjulet på plads ved montering, så det passer ud for hjulboltene
- Justerbare løftearme kan tilpasses forskellige hjulstørrelser

Dele:

99.2305.01: Stort hjul (2 stk)

99.2305.02: Lille hjul (3 stk)

99.2305.03: Komplet løfterulle (2 stk)

99.2305.04: Løftestang

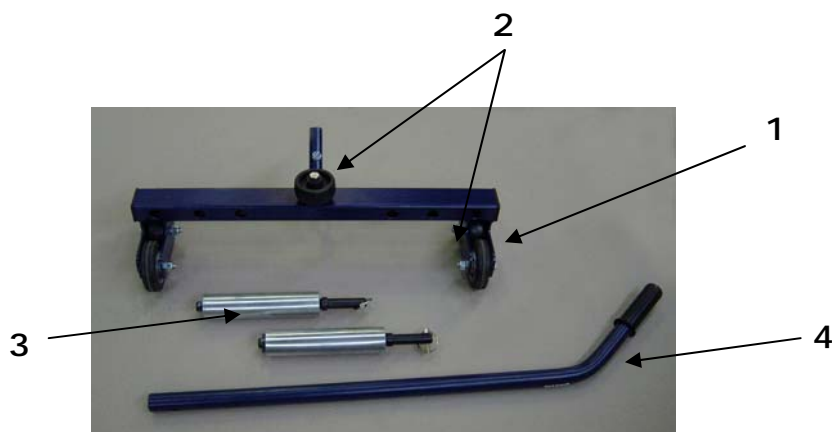

Samling:

Monter løftestangen (4) ned over akslen på vognen.
Spænd møtrik. Monter løfterullerne (3) ved at fjerne splitten, placere rullen i hul, der passer til hjulstørrelse og placere splitten i hullet. Hjulløfteren er nu klar til brug.

Specifikationer:

Rullerne er fremstillet i børstet aluminium

Længde på rullerne: 220 mm

Løftehøjde: ca. 100 mm

Max. vægt på hjul: 150 kg

Min. hjulstørrelse: $\varnothing 600$ mm

Max hjulstørrelse: $\varnothing 1100$ mm

Yderstilling: afstand 620 mm



Midterstilling: afstand 450 mm



Inderstilling: afstand 290 mm



Brugsanvisning:

Afmontering af hjul

Ved afmontering af store hjul anvendes hjulløfteren i stedet for at trække hjulet af manuelt og løfte det ned på gulvet. Når hjulmøtrikkerne er afmonteret, skubbes hjulløfteren ind under hjulet og vippes lidt, så hjulet kommer fri af hjulboltene. Hjulet kan nu køres væk – støt eventuelt med hånden.

Påmontering af hjul

Ved påmontering af store hjul anvendes hjulløfteren til at transportere hjulet hen til køretøjet. På grund af de drejelige løftearme, kan hjulet drejes med hånden til den ønskede position, så det passer ud for hjulboltene. Hjulløfteren anvendes som støtteværktøj, og hjulet skubbes nemt på plads og færdigmonteres.



Ret til ændringer forbeholdes

6.2006

Scangrip A/S
Rytterhaven 9
DK-5700 Svendborg
www.scangrip.com
scangrip@scangrip.com
Tel.: +45 6320 6320
Fax: +45 6320 6321